



Checkliste Flachdach-Sanierung/-Instandsetzung

Die Informationen auf dieser Seite wurden sorgfältig recherchiert. Trotzdem können wir keine Gewährleistung für Vollständigkeit, Korrektheit und Aktualität geben und keine Haftung für eventuell eintretende Schäden übernehmen.

Bestandsaufnahme Sanierung

Gebäudebezeichnung

Straße, Hausnummer

PLZ, Ort

Datum

Name (Bauherr)

Teilnehmer:

Name	Adresse	Telefon, E-Mail

Piktogramme finden Sie auf: www.gs-fewo-2.de/piktogramme/

Wichtig bei der Objektbegehung

- Einen ersten Überblick des Objektes verschaffen – auf allen Ebenen
- Einen Übersichtsplan skizzieren, eine Vermaßung ist nicht notwendig
- Für jede Einzeldachfläche eine vermaßte Skizze anfertigen
- Die Gebäudelänge und -breite an mindestens zwei verschiedenen Stellen messen, damit Winkel kontrolliert werden können
- Kehl- und Gratlinien in die Dachaufsichtsskizze gestrichelt einzeichnen und vermaßen
- Besondere Punkte durch eine Ziffer in der Skizze kennzeichnen und auf einem separaten Blatt näher beschreiben
- Besonderheiten sollten fotografiert (Handy) werden
- Folgenden Details sollte besondere Aufmerksamkeit geschenkt werden:
 - Blitzschutzdurchgänge im Wandanschlussbereich
 - Komplizierte Eckausbildungen
 - Von 90° abweichende Innen- bzw. Außenecken
 - Die Anordnung der Durchdringungen
 - Besondere Auflagerkonstruktion
 - Abfangkonstruktion von Vordächern mit Schrägstreben
 - Faltenbildung der vorhandenen Abdichtungslagen in Anschlussbereichen
 - Fehlende Randdämmung infolge Wanderung des Dachpaketes
 - Nicht ausreichende An- und Abschlusshöhen
 - Sonstiges

Was wird benötigt für die Dach-Inspektion

- Arbeitshandschuhe
- Notizblock und/oder diese Checkliste
- Bleistift / Kugelschreiber
- Fotoapparat/Handy
- Dachbahnenmesser
- Schraubenzieher
- Hammer, Beil
- Dachabdichtung
- Propanhandbrenner
- Zollstock / Maßband
- Lineal
- Plastikbeutel für Proben

Piktogramme finden Sie auf: www.gs-fewo-2.de/piktogramme/

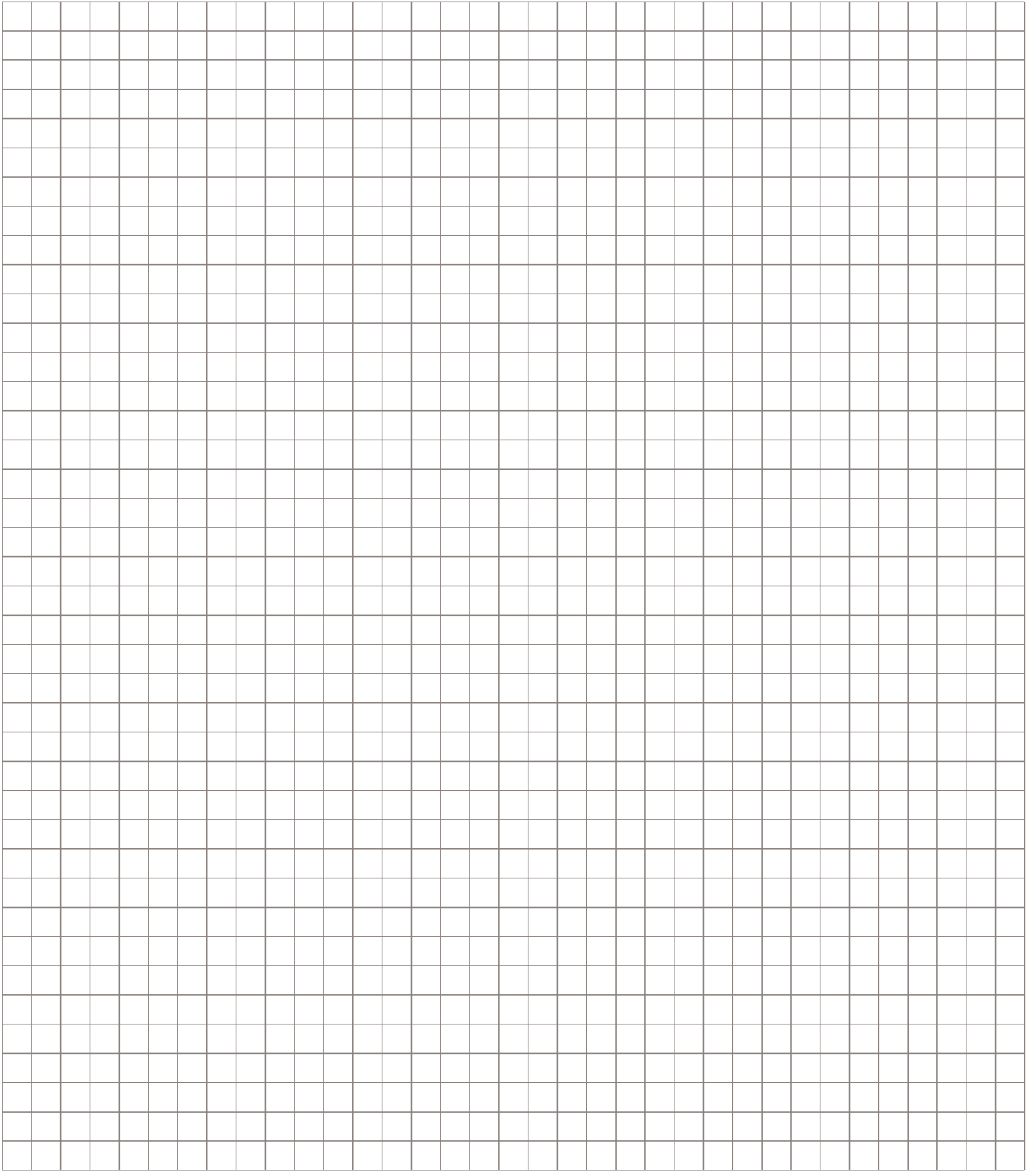

Notizen: _____

Piktogramme finden Sie auf: www.gs-fewo-2.de/piktogramme/

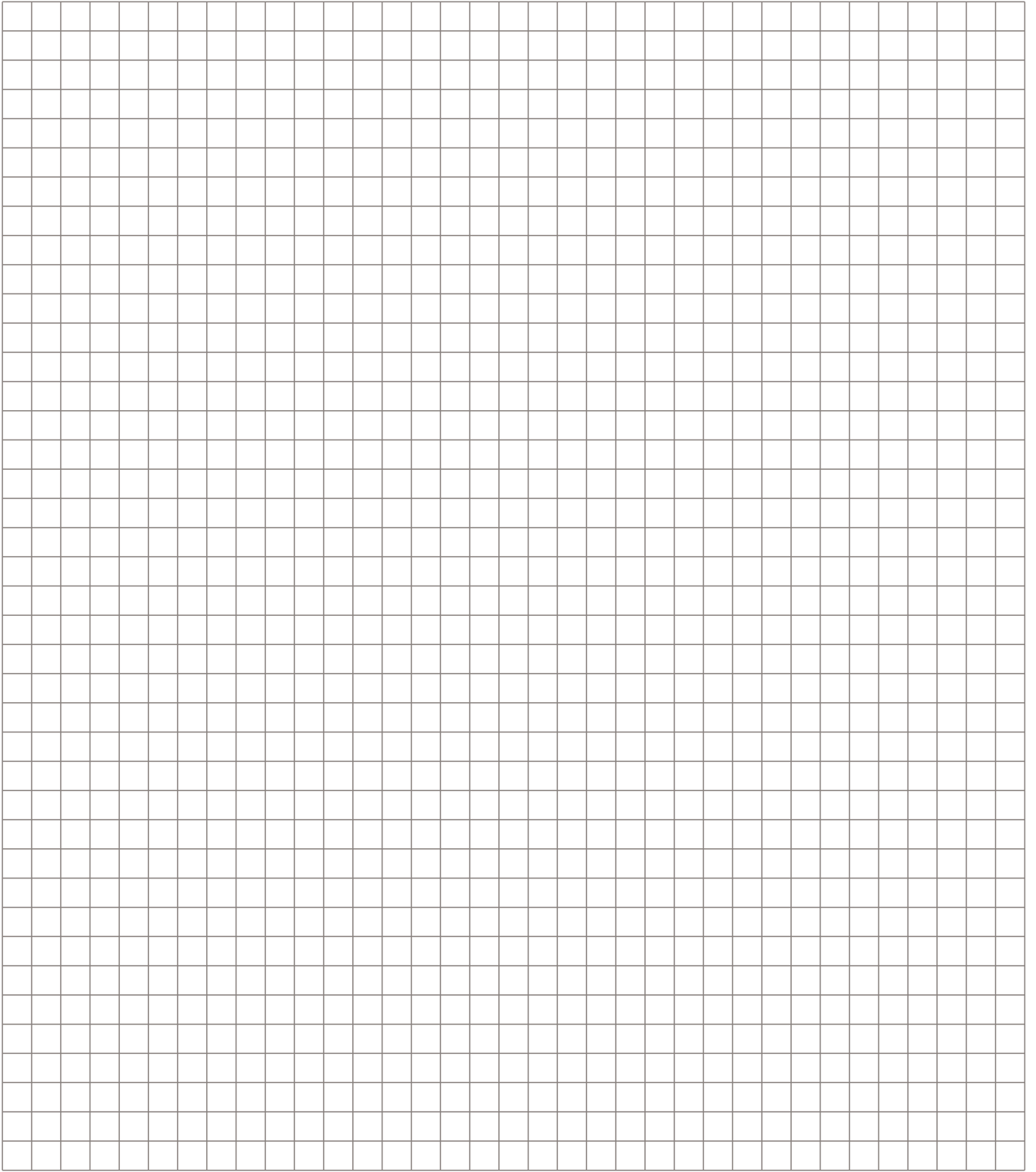

Notizen: _____

Piktogramme finden Sie auf: www.gs-fewo-2.de/piktogramme/

Konstruktionsdaten

Gebäudehöhe: _____ m

Trauthöhe: _____ m

Firsthöhe: _____ m

Dachneigung: _____ %

Wasserführung einwandfrei? Ja Nein

Fläche: _____ m²

Holzschalung: _____

Beton: _____

Stahltrapez: _____

Dachaufbau: _____

Erstabdichtung, verlegt am: _____

Sanierung, ausgeführt am: _____

Wartungsvertrag: Nein Ja, mit _____

Gewährleistung: Nein Ja,

Dauer: _____ Jahre

Ablauf am: _____

Dachart

Warmdach

Kaltdach

einschalig, nichtbelüftet

zweischalig, belüftet

genutztes Dach

nicht genutztes Dach

begehbar

befahrbar

begrünt

Piktogramme finden Sie auf: www.gs-fewo-2.de/piktogramme/

Zusätzliche Angaben beim zweischaligen, belüfteten Dach:

Obere Schale: _____ cm

Höhe des Lüftungsraumes: _____ cm

Lüftung ohne Behinderung möglich? Ja Nein

Lüftungsöffnungen ausreichend? Ja Nein

Nutzung der Räume unter der Dachfläche:

Temperatur: _____ °C

Rel. Luftfeuchte: _____ %

Klimatisiert: Ja Nein

Tragdecke

Stahlbeton

Betonfertigteile

Bimsbetonfertigteile

Porenbetonfertigteile

Trapezprofilbleche

Holzschalung

Holzwerkstoffplatten

Lagesicherung

lose mit Auflast

mechanisch befestigt

verklebt ohne / mit Auflast

verklebt und mechanisch befestigt

Dachoberfläche

Falten

Blasen

Risse

Pfützen

Bewuchs

Kies

Kiespressung

Beschieferung

Besandet

Sonstiges _____

Konstruktion und Dachschichtenaufbau

Vorhandener Dachaufbau:

- Abgehängte Decke _____ cm
- Schalldämmung _____ cm
- Luftschicht _____ cm Tragende Decke _____ cm
- Dampfsperre _____ cm Dämmstoffkleber _____ cm
- Dämmstoff _____ cm

Dachabdichtung:

- Bitumendachbahnen _____
Materialbezeichnung, falls bekannt
- Kunststoffbahnen _____
Materialbezeichnung, falls bekannt
- _____

Oberflächenschutz bzw. Belag: _____

An - und Abschlüsse, Einbauteile

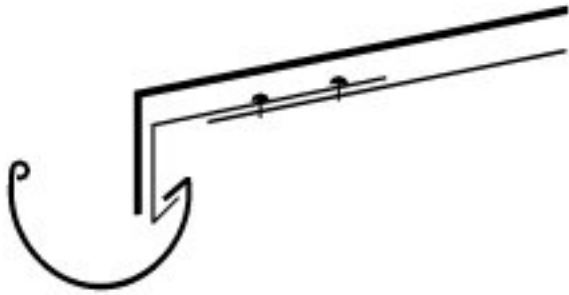

Rinne rund

vorhanden ja nein

Material _____

Stück _____ Rinnenwinkel _____-teilig
erneuern ja nein

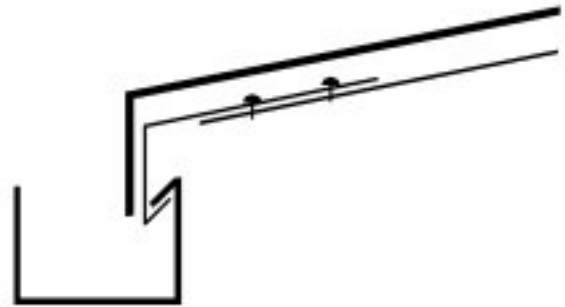

Rinne eckig

vorhanden ja nein

Material _____

Stück _____ Rinnenwinkel _____-teilig
erneuern ja nein

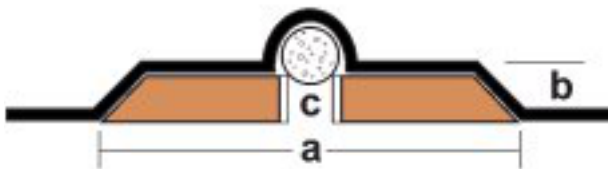

Dehnungsfuge

a = _____

b = _____

c = _____

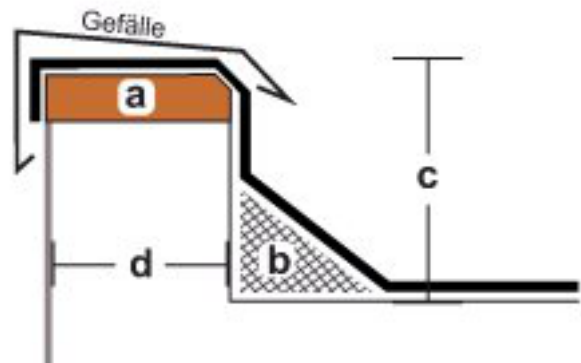

_____ m Attika

a = vorhanden ja nein erneuern
b = vorhanden ja nein erneuern

c = _____

d = _____

Piktogramme finden Sie auf: www.gs-fewo-2.de/piktogramme/

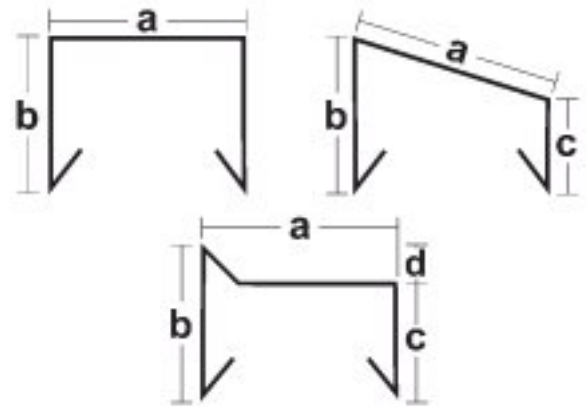
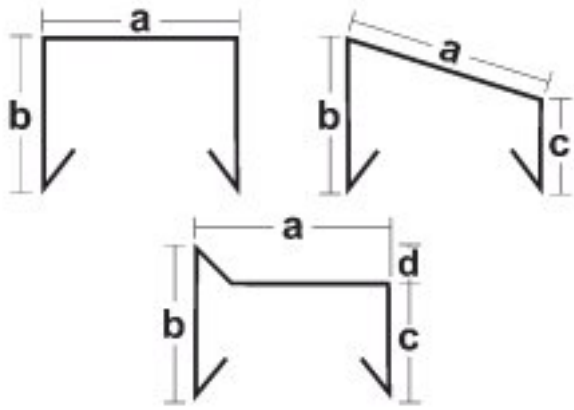

_____ m Mauerabdeckung

- _____ Ecken innen a= _____
- _____ Ecken außen b= _____
- _____ Sonderecken c= _____
- _____ Endstücke d= _____

_____ m Mauerabdeckung

- _____ Ecken innen a= _____
- _____ Ecken außen b= _____
- _____ Sonderecken c= _____
- _____ Endstücke d= _____

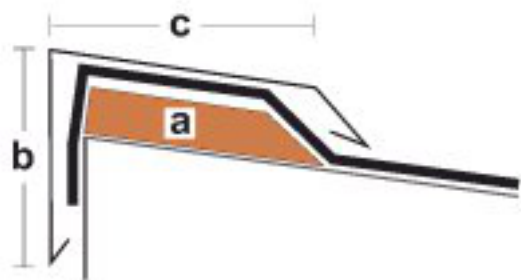
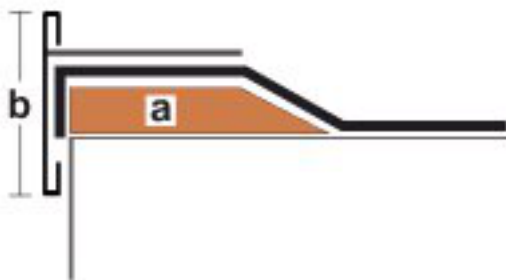

_____ m Dachrand

a= vorhanden ja nein erneuern

b= _____

- _____ Ecken innen _____ Sonderecken
- _____ Ecken außen _____ Endstücke

_____ m Dachrand

a= vorhanden ja nein erneuern

b= _____ c= _____

- _____ Ecken innen _____ Sonderecken
- _____ Ecken außen _____ Endstücke

Piktogramme finden Sie auf: www.gs-fewo-2.de/piktogramme/

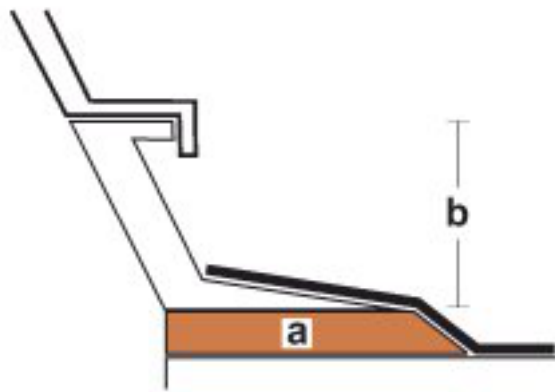

___ Stück *Lichtkuppel* ___x___m
 Lichtkuppel erneuern ja nein
 a= vorhanden ja nein erneuern

b= _____

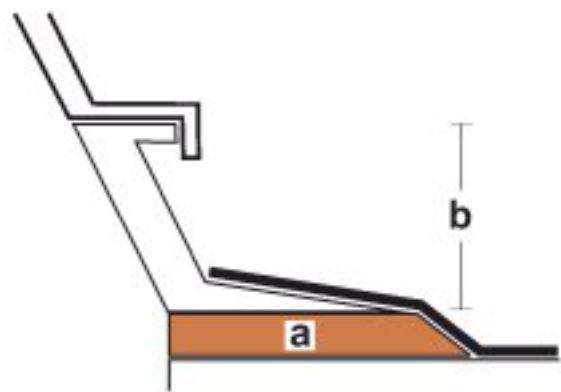

___ Stück *Lichtkuppel* ___x___m
 Lichtkuppel erneuern ja nein
 a= vorhanden ja nein erneuern

b= _____

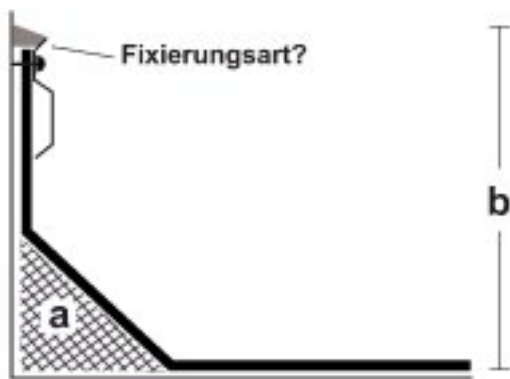

___ m *Wand/Brandwand*
 a= vorhanden ja nein erneuern

b= _____

Fixierungsart= _____

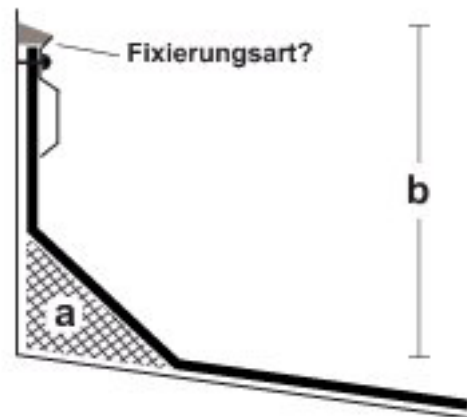

___ Stück *Kamin* ___x___m
 a= vorhanden ja nein erneuern

b= _____

Fixierungsart= _____

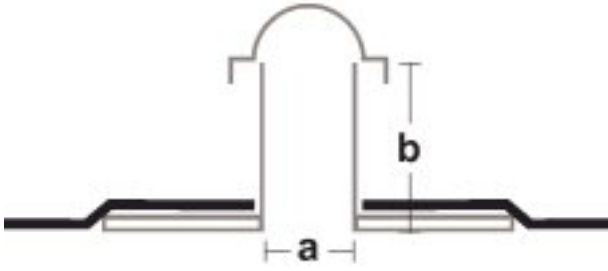

___ Stück *Dunstrohr*

a= _____

b= _____

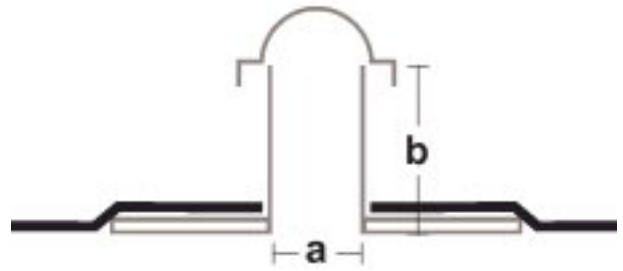

___ Stück *Dunstrohr*

a= _____

b= _____

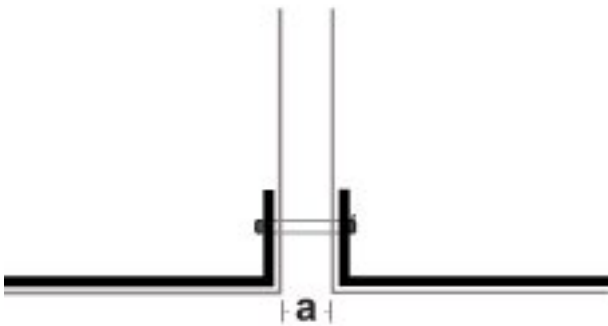

___ Stück *Antennendurchgang*

a= _____

b= _____

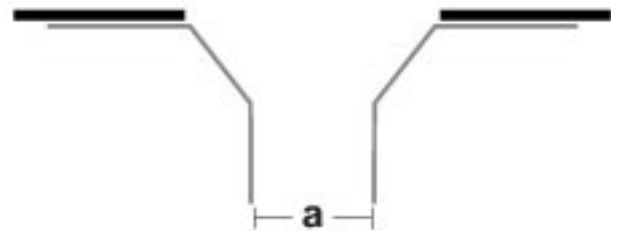

___ Stück *Gully*

a= _____

b= _____

c= _____

Piktogramme finden Sie auf: www.gs-fewo-2.de/piktogramme/

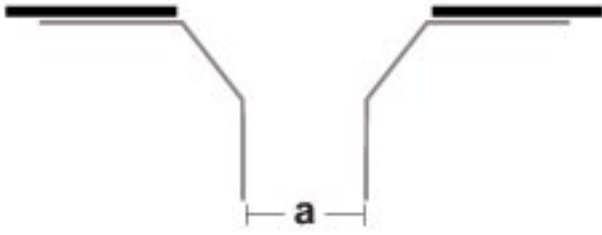

___ Stück *Gully*

a= _____

b= _____

c= _____

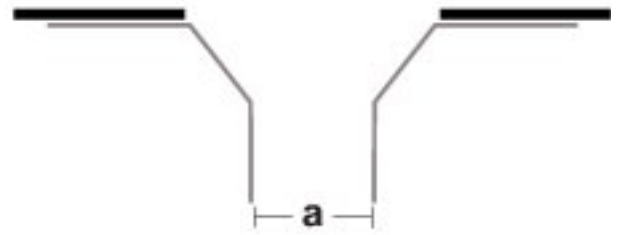

___ Stück *Gully*

a= _____

b= _____

c= _____

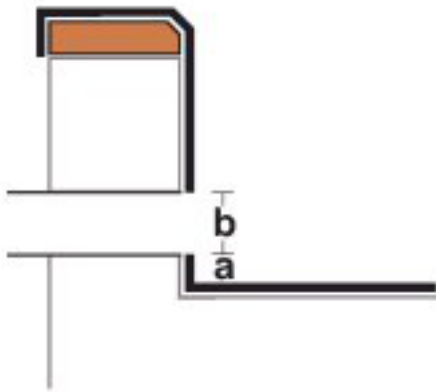

___ Stück *Notüberlauf*

a= _____

b= _____

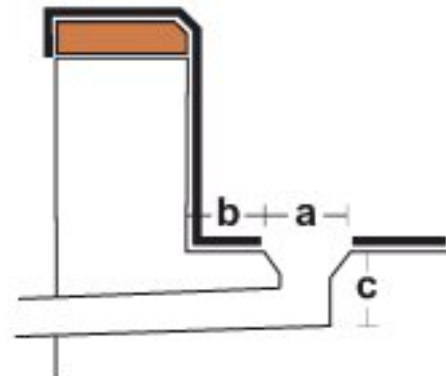

___ Stück *Attikaablauf*

a= _____

b= _____

c= _____

Wartung

Zu wartende Teilbereiche falls vorhanden:

1. Abdichtung

Sichtprüfung der Abdichtung auf Blasenbildung, Ablösungen etc.
Beseitigung der Fehlstellen durch überkleben
Kontrolle der Abdichtungen auf Kerbrisse, Spannungen, Versprödung etc.
Pflegeanstriche
Reinigen der Dachfläche von Verkrustungen, Bewuchs, Fremdkörpern
Prüfen der Nahtverbindungen, ggf. nachbessern
mechanische Befestigungsmittel, Lage und Funktion
Bauwerksfugen, Spannungen, Verformungen ggf. nachbessern

2. Anschlüsse in der Fläche

Sichtprüfung auf Kerbrisse, Spannungen, Versprödung
Pflegeanstriche ggf. überkleben
Nahtverbindungen, ggf. nachbessern
Kontrolle der mechanischen Befestigung, Verwahrung, ggf. nachbessern

3. Dachrand

Sichtprüfung auf Kerbrisse, Spannungen, Versprödung
Pflegeanstriche ggf. überkleben
Kontrolle der mechanischen Befestigung, ggf. nachbessern
Dachrandabdeckungen, Sichtprüfung, Funktion, ggf. nachbessern
Dachrandabdeckung, Korrosion ggf. Schutzanstriche
Eingangbleche, Lage, Funktion prüfen, ggf. ausrichten
Blenden, Lage, Funktion, Befestigung prüfen, ggf. ausrichten

4. Entwässerung

Sichtprüfung der Abläufe, ggf. von sichtbaren Verschmutzungen reinigen
Funktionsprüfung ggf. Wasserprobe
Sichtprüfung der Wasserspeier bzw. Notüberläufe, ggf. reinigen
Funktionsprüfung ggf. Wasserprobe

Piktogramme finden Sie auf: www.gs-fewo-2.de/piktogramme/

Sichtprüfung der Rinne und Funktionsprobe, ggf. reinigen
Korrosion, ggf. Schutzanstriche
Fallrohr, Befestigung und Funktion prüfen
Korrosionen, ggf. Schutzanstriche

5. Oberflächenschutz

Verwehungen und Bewuchs beseitigen
Plattenbeläge ggf. eben ausrichten
Umkehrdach, Kontrolle der Lagesicherheit der Wärmedämmung
Umkehrdach, Zustand der Wärmedämmung
sonstige Schutzschichten, Zustandskontrolle - ggf. austauschen
Begrünung, ungewollten Bewuchs entfernen

6. Lüftungsöffnungen

Lüftungsöffnungen kontrollieren, ggf. reinigen

7. Einbauteile

Lichtkuppeln, Lichtbänder auf Zustand und Funktion prüfen
Sekuranten, Sichtkontrolle, Zustand

8. Sonstiges

9 Ergebnis und Empfehlungen

Piktogramme finden Sie auf: www.gs-fewo-2.de/piktogramme/